

Allgemeines Datenblatt zur Standard-Gleichlaufgelenkwelle

| **GGW 060 03** |

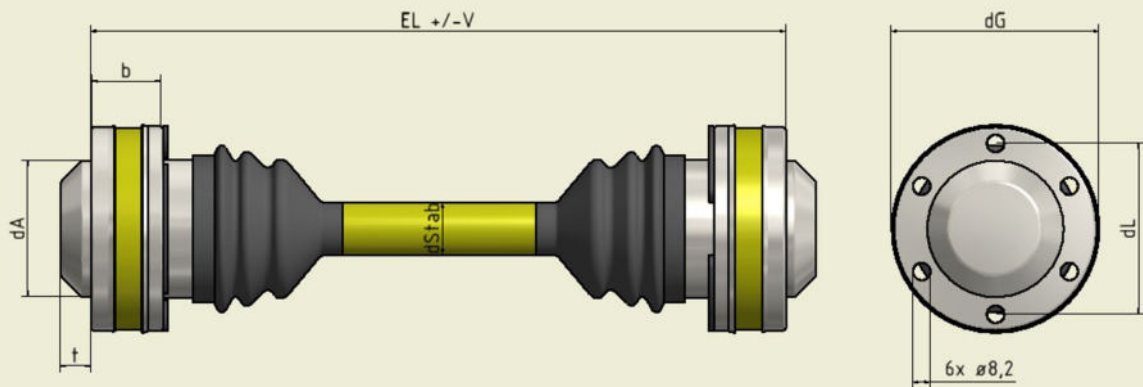

Technische Daten: GGW 060 03

Baugröße			060
Bauform			03
Benennung			Gleichlaufgelenkwelle mit Längenausgleich im Gelenk
T_{Grenz}	Nm	2300	Grenzdrehmoment
n_{max}	1/min	2000	max. zulässige Betriebsdrehzahl
β_{max}	°	18	max. zulässiger Beugungswinkel je Gelenk
EL	mm	230	Standard-Einbaulänge
V	mm	+/-12	Längenausgleich
d_{Stub}	mm	ø24	Stabdurchmesser
d_L	mm	ø80	Lochkreisdurchmesser
d_G	mm	ø94	Gelenkscheibendurchmesser
b	mm	32	Gelenkscheibenbreite
d_A	mm	64*	Anschlussdurchmesser
t	mm	16*	Anschlussstiefe

* Weiterführende Informationen zur Anbindungsgeometrie finden Sie in unserer Übersicht:
"Anschlusskonturen für Gleichlaufgelenke mit Verschlussdeckel".

Hinweis:

Generell gilt, dass zur korrekten Bestimmung der Baugröße mindestens das **Betriebsdrehmoment**, die **Betriebsdrehzahl** und der **Betriebsbeugungswinkel** bekannt sein müssen. Unser Team unterstützt Sie gerne hierbei.

IHR VERLÄSSLICHER PARTNER FÜR NEUBAU, INSTANDSETZUNG UND SONDERLÖSUNGEN

Kontakt Vertrieb: Telefon 0221 5974 0 • elbe@elbe-gmbh.de • www.elbe-gmbh.de

ELBE Gelenkwellen-Service GmbH • Gewerbegebiet Köln-Ossendorf • Blériotstr. 5 • 50827 Köln

Allgemeines Datenblatt zur Standard-Gleichlaufgelenkwelle

| **GGW 070 03** |

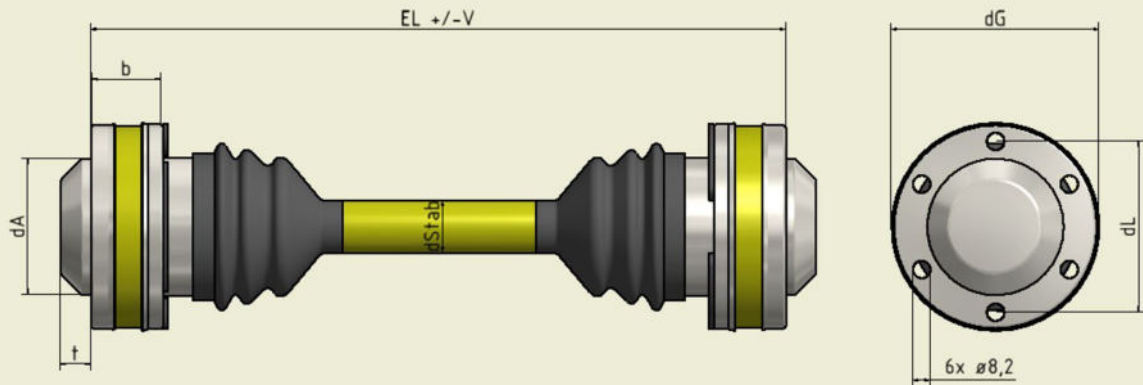

Technische Daten: GGW 070 03

Baugröße			070
Bauform			03
Benennung			Gleichlaufgelenkwelle mit Längenausgleich im Gelenk
T_{Grenz}	Nm	2900	Grenzdrehmoment
n_{max}	1/min	2000	max. zulässige Betriebsdrehzahl
β_{max}	°	18	max. zulässiger Beugungswinkel je Gelenk
EL	mm	250	Standard-Einbaulänge
V	mm	+/-22	Längenausgleich
d_{Stab}	mm	ø26	Stabdurchmesser
d_L	mm	ø86	Lochkreisdurchmesser
d_G	mm	ø99,73	Gelenkscheibendurchmesser
b	mm	32	Gelenkscheibenbreite
d_A	mm	67,5*	Anschlussdurchmesser
t	mm	15*	Anschlussstiefe

* Weiterführende Informationen zur Anbindungsgeometrie finden Sie in unserer Übersicht:
"Anschlusskonturen für Gleichlaufgelenke mit Verschlussdeckel".

Hinweis:

Generell gilt, dass zur korrekten Bestimmung der Baugröße mindestens das **Betriebsdrehmoment**, die **Betriebsdrehzahl** und der **Betriebsbeugungswinkel** bekannt sein müssen. Unser Team unterstützt Sie gerne hierbei.

IHR VERLÄSSLICHER PARTNER FÜR NEUBAU, INSTANDSETZUNG UND SONDERLÖSUNGEN

Kontakt Vertrieb: Telefon 0221 5974 0 • elbe@elbe-gmbh.de • www.elbe-gmbh.de

ELBE Gelenkwellen-Service GmbH • Gewerbegebiet Köln-Ossendorf • Blériotstr. 5 • 50827 Köln

Allgemeines Datenblatt zur Standard-Gleichlaufgelenkwelle

| **GGW 080 03** |

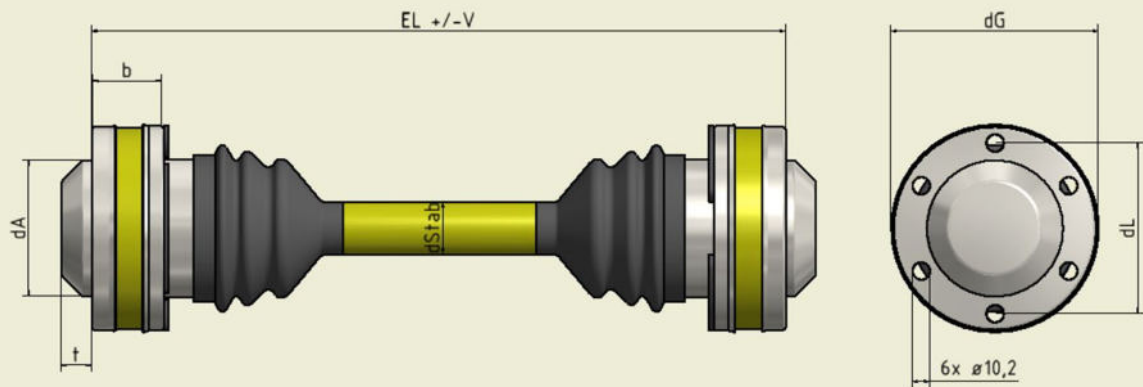

Technische Daten: GGW 080 03

Baugröße			080
Bauform			03
Benennung			Gleichlaufgelenkwelle mit Längenausgleich im Gelenk
T_{Grenz}	Nm	3700	Grenzdrehmoment
n_{max}	1/min	2000	max. zulässige Betriebsdrehzahl
β_{max}	°	18	max. zulässiger Beugungswinkel je Gelenk
EL	mm	260	Standard-Einbaulänge
V	mm	+/-16	Längenausgleich
d_{Stab}	mm	ø28	Stabdurchmesser
d_{L}	mm	ø94	Lochkreisdurchmesser
d_{G}	mm	ø108	Gelenkscheibendurchmesser
b	mm	40	Gelenkscheibenbreite
d_{A}	mm	81*	Anschlussdurchmesser
t	mm	16*	Anschlussstiefe

* Weiterführende Informationen zur Anbindungsgeometrie finden Sie in unserer Übersicht:
"Anschlusskonturen für Gleichlaufgelenke mit Verschlussdeckel".

Hinweis:

Generell gilt, dass zur korrekten Bestimmung der Baugröße mindestens das **Betriebsdrehmoment**, die **Betriebsdrehzahl** und der **Betriebsbeugungswinkel** bekannt sein müssen. Unser Team unterstützt Sie gerne hierbei.

IHR VERLÄSSLICHER PARTNER FÜR NEUBAU, INSTANDSETZUNG UND SONDERLÖSUNGEN

Kontakt Vertrieb: Telefon 0221 5974 0 • elbe@elbe-gmbh.de • www.elbe-gmbh.de

ELBE Gelenkwellen-Service GmbH • Gewerbegebiet Köln-Ossendorf • Blériotstr. 5 • 50827 Köln

Allgemeines Datenblatt zur Standard-Gleichlaufgelenkwelle

| **GGW 090 03** |

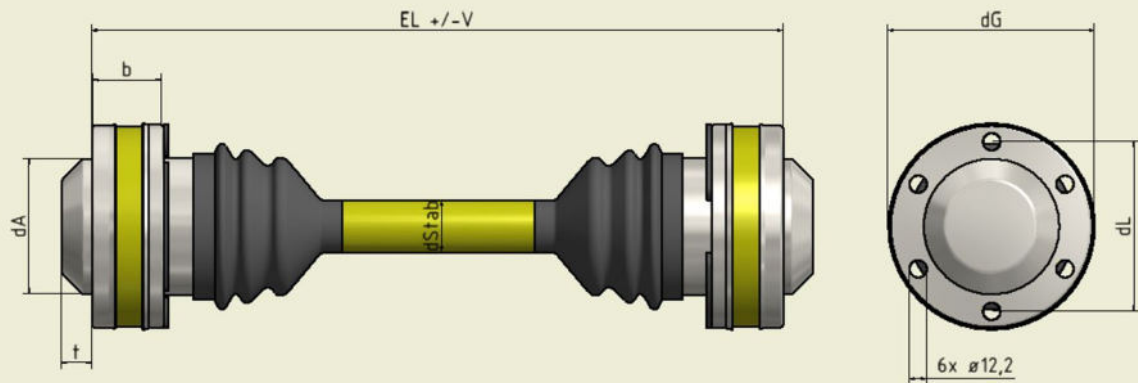

Technische Daten: GGW 090 03

Baugröße			090
Bauform			03
Benennung			Gleichlaufgelenkwelle mit Längenausgleich im Gelenk
T_{Grenz}	Nm	6000	Grenzdrehmoment
n_{max}	1/min	2000	max. zulässige Betriebsdrehzahl
β_{max}	°	18	max. zulässiger Beugungswinkel je Gelenk
EL	mm	300	Standard-Einbaulänge
V	mm	+/-24	Längenausgleich
d_{Stub}	mm	ø32	Stabdurchmesser
d_L	mm	ø108	Lochkreisdurchmesser
d_G	mm	ø128	Gelenkscheibendurchmesser
b	mm	46	Gelenkscheibenbreite
d_A	mm	90*	Anschlussdurchmesser
t	mm	20*	Anschlussstiefe

* Weiterführende Informationen zur Anbindungsgeometrie finden Sie in unserer Übersicht: "Anschlusskonturen für Gleichlaufgelenke mit Verschlussdeckel".

Hinweis:

Generell gilt, dass zur korrekten Bestimmung der Baugröße mindestens das **Betriebsdrehmoment**, die **Betriebsdrehzahl** und der **Betriebsbeugungswinkel** bekannt sein müssen. Unser Team unterstützt Sie gerne hierbei.

IHR VERLÄSSLICHER PARTNER FÜR NEUBAU, INSTANDSETZUNG UND SONDERLÖSUNGEN

Kontakt Vertrieb: Telefon 0221 5974 0 • elbe@elbe-gmbh.de • www.elbe-gmbh.de

ELBE Gelenkwellen-Service GmbH • Gewerbegebiet Köln-Ossendorf • Blériotstr. 5 • 50827 Köln

Allgemeines Datenblatt zur Standard-Gleichlaufgelenkwelle

| **GGW 100 03** |

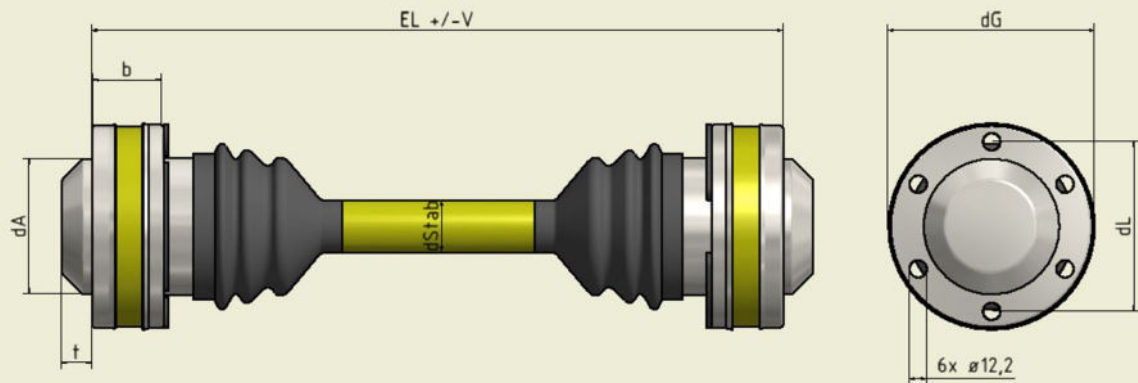

Technische Daten: GGW 100 03

Baugröße			100
Bauform			03
Benennung			Gleichlaufgelenkwelle mit Längenausgleich im Gelenk
T_{Grenz}	Nm	9200	Grenzdrehmoment
n_{max}	1/min	2000	max. zulässige Betriebsdrehzahl
β_{max}	°	18	max. zulässiger Beugungswinkel je Gelenk
EL	mm	340	Standard-Einbaulänge
V	mm	+/-25	Längenausgleich
d_{Stab}	mm	Ø45	Stabdurchmesser
d_L	mm	Ø128	Lochkreisdurchmesser
d_G	mm	Ø148	Gelenkscheibendurchmesser
b	mm	52	Gelenkscheibenbreite
d_A	mm	112*	Anschlussdurchmesser
t	mm	25*	Anschlussstiefe

* Weiterführende Informationen zur Anbindungsgeometrie finden Sie in unserer Übersicht:
"Anschlusskonturen für Gleichlaufgelenke mit Verschlussdeckel".

Hinweis:

Generell gilt, dass zur korrekten Bestimmung der Baugröße mindestens das **Betriebsdrehmoment**, die **Betriebsdrehzahl** und der **Betriebsbeugungswinkel** bekannt sein müssen. Unser Team unterstützt Sie gerne hierbei.

IHR VERLÄSSLICHER PARTNER FÜR NEUBAU, INSTANDSETZUNG UND SONDERLÖSUNGEN

Kontakt Vertrieb: Telefon 0221 5974 0 • elbe@elbe-gmbh.de • www.elbe-gmbh.de

ELBE Gelenkwellen-Service GmbH • Gewerbegebiet Köln-Ossendorf • Blériotstr. 5 • 50827 Köln

Allgemeines Datenblatt zur Standard-Gleichlaufgelenkwelle

| GGW 120 03 |

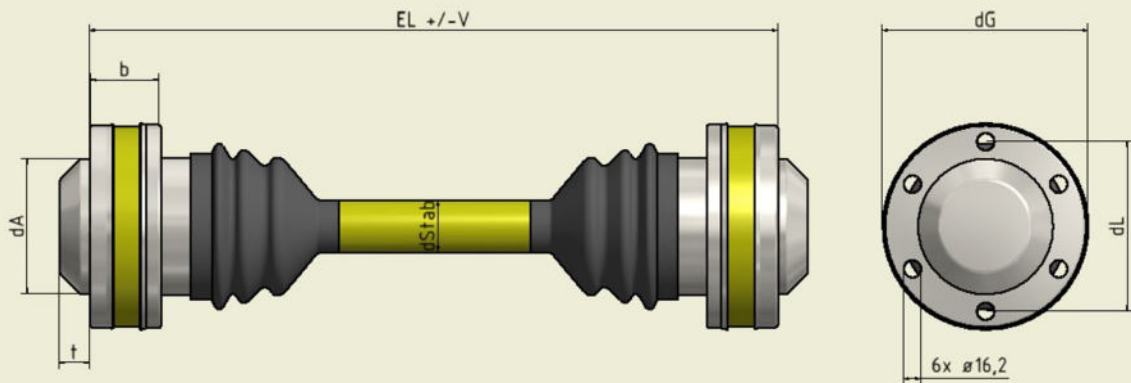

Technische Daten: GGW 120 03

Baugröße			120
Bauform			03
Benennung			Gleichlaufgelenkwelle mit Längenausgleich im Gelenk
T_{Grenz}	Nm	13.200	Grenzdrehmoment
n_{max}	1/min	2000	max. zulässige Betriebsdrehzahl
β_{max}	°	18	max. zulässiger Beugungswinkel je Gelenk
EL	mm	300	Standard-Einbaulänge
V	mm	+/-25	Längenausgleich
d_{Stab}	mm	Ø50	Stabdurchmesser
d_{L}	mm	Ø155,5	Lochkreisdurchmesser
d_{G}	mm	Ø180	Gelenkscheibendurchmesser
b	mm	52	Gelenkscheibenbreite
d_{A}	mm	136*	Anschlussdurchmesser
t	mm	26*	Anschlussstiefe

* Weiterführende Informationen zur Anbindungsgeometrie finden Sie in unserer Übersicht:
"Anschlusskonturen für Gleichlaufgelenke mit Verschlussdeckel".

Hinweis:

Generell gilt, dass zur korrekten Bestimmung der Baugröße mindestens das **Betriebsdrehmoment**, die **Betriebsdrehzahl** und der **Betriebsbeugungswinkel** bekannt sein müssen. Unser Team unterstützt Sie gerne hierbei.

IHR VERLÄSSLICHER PARTNER FÜR NEUBAU, INSTANDSETZUNG UND SONDERLÖSUNGEN

Kontakt Vertrieb: Telefon 0221 5974 0 • elbe@elbe-gmbh.de • www.elbe-gmbh.de

ELBE Gelenkwellen-Service GmbH • Gewerbegebiet Köln-Ossendorf • Blériotstr. 5 • 50827 Köln