

Allgemeines Datenblatt zur Standard-Kardangelenkswelle

| **KGW 030 00** |

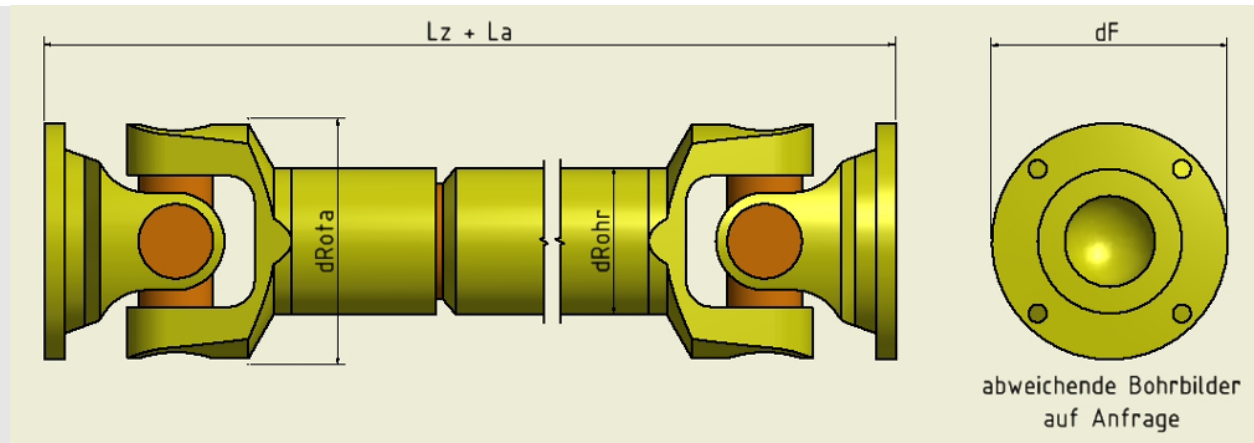

Technische Daten: KGW 030 00

Baugröße			030
Bauform			00
Benennung			Kardanwelle mit Längenausgleich
T_{Grenz}	Nm	350	Grenzdrehmoment
T_{DW}	Nm	100	Dauerwechsellmoment
Rota- \emptyset	mm	60	Rotationsdurchmesser
Lz min	mm	275	kürzeste Länge im zusammengeschobenen Zustand
La	mm	25	Standard-Längenausgleich
β_{max}	°	25	max. Beugungswinkel je Gelenk
d_{Rohr}	mm	$\emptyset 30$	Rohraußendurchmesser
$d_{\text{F DIN}}$ (DIN 15451 / ISO 7646)	mm	$\emptyset 58, \emptyset 65$	mögliche DIN-Flanschanschlüsse
$d_{\text{F SAE}}$ (ISO 7647)	mm	-	mögliche SAE-Flanschanschlüsse
$d_{\text{F KV}}$ (ISO 12667 / ISO 8667)	mm	-	mögliche KV-Flanschanschlüsse

In Bezug auf die Zentrierung und die Flanschanbindung wenden Sie sich bitte an unsere Vertriebsmitarbeiter. Zusätzlich gibt es alle Kardangelenkswellen auch in Kurzform und ohne Längenausgleich. Bei technischen Rückfragen wenden Sie sich auch gerne jederzeit an unsere Vertriebsmitarbeiter.

IHR VERLÄSSLICHER PARTNER FÜR NEUBAU, INSTANDSETZUNG UND SONDERLÖSUNGEN

Kontakt Vertrieb: Telefon 0221 5974 0 • elbe@elbe-gmbh.de • www.elbe-gmbh.de

ELBE Gelenkwellen-Service GmbH • Gewerbegebiet Köln-Ossendorf • Blériotstr. 5 • 50827 Köln