

Allgemeines Datenblatt zur Standard-Kardangelenkswelle

| **KGW 180 00** |

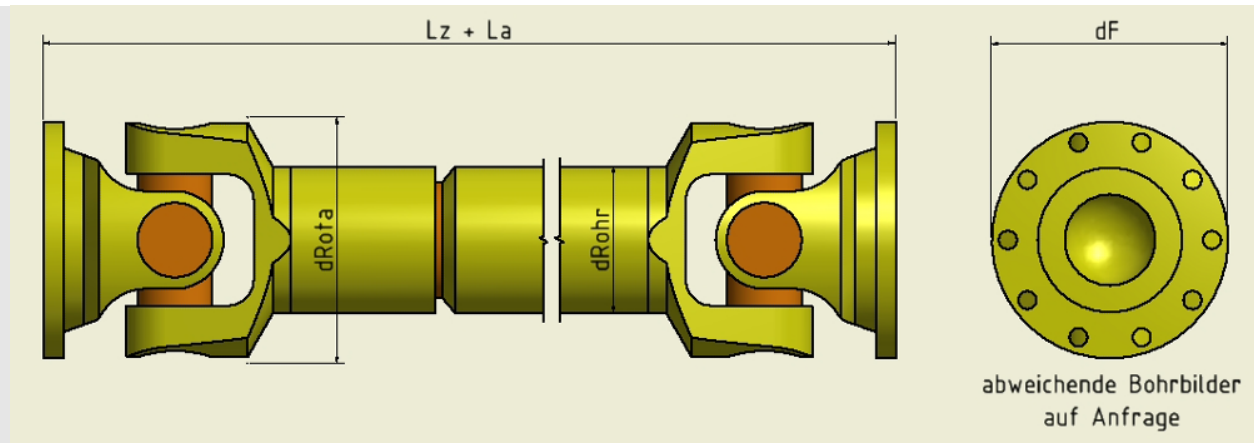

Technische Daten: KGW 180 00

Baugröße			180
Bauform			00
Benennung			Kardanwelle mit Längenausgleich
T_{Grenz}	Nm	28.000	Grenzdrehmoment
T_{DW}	Nm	11.000	Dauerwechsellmoment
Rota- \varnothing	mm	204	Rotationsdurchmesser
Lz min	mm	695	kürzeste Länge im zusammengeschobenen Zustand
La	mm	110	Standard-Längenausgleich
β_{max}	°	25	max. Beugungswinkel je Gelenk
d_{Rohr}	mm	$\varnothing 144$	Rohraußendurchmesser
d_{F} DIN (DIN 15451 / ISO 7646)	mm	$\varnothing 180, \varnothing 225, \varnothing 250$	mögliche DIN-Flanschanschlüsse
d_{F} SAE (ISO 7647)	mm	$\varnothing 245$	mögliche SAE-Flanschanschlüsse
d_{F} KV (ISO 12667 / ISO 8667)	mm	$\varnothing 180$	mögliche KV-Flanschanschlüsse

In Bezug auf die Zentrierung und die Flanschanbindung wenden Sie sich bitte an unsere Vertriebsmitarbeiter.
Zusätzlich gibt es alle Kardangelenkswellen auch in Kurzform und ohne Längenausgleich.
Bei technischen Rückfragen wenden Sie sich auch gerne jederzeit an unsere Vertriebsmitarbeiter.

IHR VERLÄSSLICHER PARTNER FÜR NEUBAU, INSTANDSETZUNG UND SONDERLÖSUNGEN

Kontakt Vertrieb: Telefon 0221 5974 0 • elbe@elbe-gmbh.de • www.elbe-gmbh.de

ELBE Gelenkwellen-Service GmbH • Gewerbegebiet Köln-Ossendorf • Blériotstr. 5 • 50827 Köln