

# Anschlusskonturen für Gleichlaufgelenke mit Verschlussdeckel

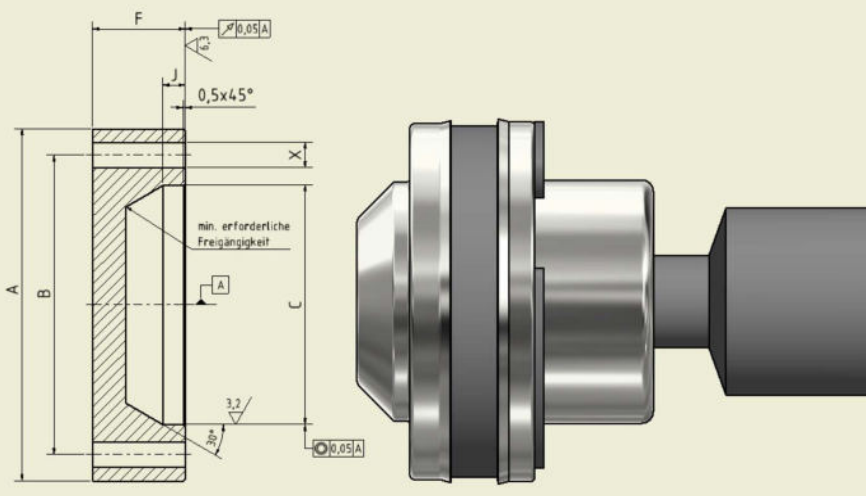

Baugröße	CV**	øA	øB	øC +0,05	F	J	øX	Anzahl Gewindebohrungen
GGW 040 XX	05	86	74	64 •	16	6	M8	6
GGW 060 XX	10	94	80	64	16	6	M8	6
GGW 070 XX	13	99,73	86	67,5	15	5	M8	6
GGW 080 XX	15	108	94	81	16	6	M10	6
GGW 090 XX	21	128	108	90	20	8	M12	6
GGW 100 XX	30	148	128	112	25	12	M12	6
GGW 120 XX	32	180	155,5	136	26	12	M16	6
GGW 140 XX	42	192	165	144	26	10	M16	8
GGW 160 XX	48	220	196	160	20	10	M16	8



• Kein Zentrierdurchmesser!    \*\* Referenz

Bei technischen Rückfragen wenden Sie sich gerne jederzeit an unsere Vertriebsmitarbeiter.

IHR VERLÄSSLICHER PARTNER FÜR NEUBAU, INSTANDSETZUNG UND SONDERLÖSUNGEN  
**Kontakt: Telefon 0221 5974 0 • Fax 0221 5974 103 • elbe@elbe-gmbh.de • www.elbe-gmbh.de**  
 ELBE Gelenkwellen-Service GmbH • Gewerbegebiet Köln-Ossendorf • Blériotstr. 5 • 50827 Köln